

Confection sur-mesure

Le guide pratique

 MURS

01 RIDEAUX, VOILAGES OU STORES : FAITES VOTRE CHOIX.

Légère et transparente, tamisante ou occultante, sélectionnez la matière et la couleur de votre décoration de fenêtre.

02 RIDEAUX ET VOILAGES : SÉLECTIONNEZ VOTRE FINITION.



Les œillets

Contemporains et solides, parfaits pour un glissement aisé des rideaux, même les plus lourds.



Le ruban fronçeur

Classique, pour un fronçage régulier sur tout type de tissus.

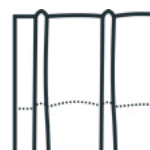

Les plis flamands (simples, doubles ou triples)

Raffinés, pour un maintien parfait et une grande ampleur de rideau.



Le wave

Tendance, pour un placement parfait du voilage ou du tissu d'ameublement avec des ondulations élégantes.



Le pli plat

Adapté aux voilages, pour un tombé droit et élégant.



Les pattes

Adaptées aux voilages et aux tissus légers pour un rendu classique.



La coulisse

Une solution polyvalente et facile à mettre en place.

03

STORES ET PAROIS : CHOISISSEZ VOTRE MODÈLE.

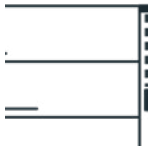

Le store bateau

Avec ses larges plis horizontaux, il est sobre et décoratif.



Le store enrouleur

Tamisant ou occultant, il vous séduira par sa simplicité.



Le store jour/nuit

Idéal pour moduler la lumière dans votre intérieur.



Le store californien

Contemporain, il fait son retour pour habiller vos baies vitrées.



La paroi japonaise

De style épuré, il donne la possibilité de mixer couleurs et matières.

04

POUR COMPLÉTER :



Les embrasses

Un maintien élégant et coordonné aux rideaux.

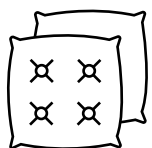

Les coussins

Un complément de décoration coordonné à l'habillage des fenêtres pour une décoration complète.

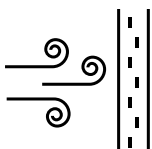

Les doublures

Un moyen de rendre votre rideau occultant ou isolant, et d'améliorer son tombé.

05 RIDEAUX ET VOILAGES : PRENEZ VOS MESURES.

Vous pouvez imprimer cette page pour renseigner vos dimensions à la main avant de vous rendre en magasin.

Vous pouvez également remplir directement ce PDF et l'envoyer à l'adresse email du magasin avant votre visite ou votre rendez-vous confection sur-mesure.

Voir l'adresse email
de mon magasin

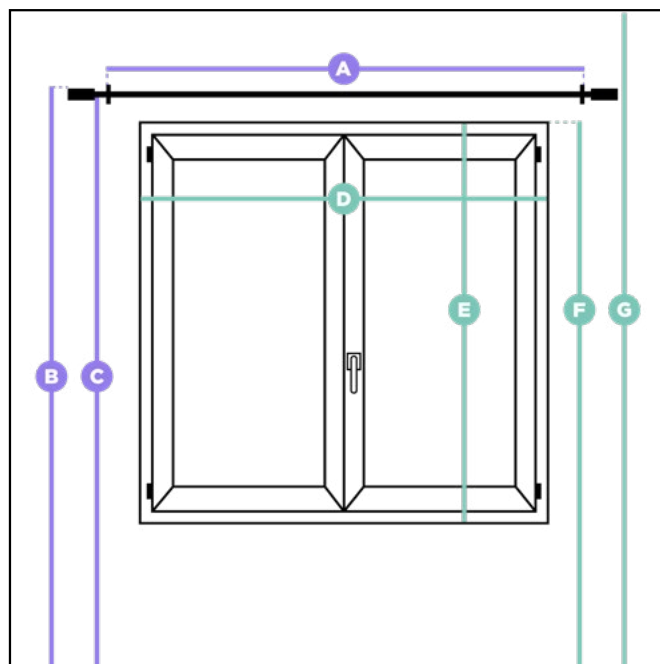

Votre tringle ou votre rail est déjà en place :

A La largeur de votre barre sans les embouts cm

Vous choisissez une finition œillets, pattes ou coulisse :

B La hauteur du sol jusqu'au dessus de votre tringle cm

Vous choisissez une autre finition (ruban fronceur, pli flamand, wave, pli plat)

C La hauteur du sol jusqu'en dessous de votre tringle cm

Vous n'avez pas encore de tringle ou de rail :

D La largeur de votre fenêtre cm

E La hauteur de votre fenêtre cm

F La hauteur entre le sol et le haut de la fenêtre cm

G La hauteur entre le sol et le plafond cm

05 STORES : PRENEZ VOS MESURES.

Vous pouvez imprimer cette page pour renseigner vos dimensions à la main avant de vous rendre en magasin.

Vous pouvez également remplir directement ce PDF et l'envoyer à l'adresse email du magasin avant votre visite ou votre rendez-vous confection sur-mesure.

Voir l'adresse email
de mon magasin

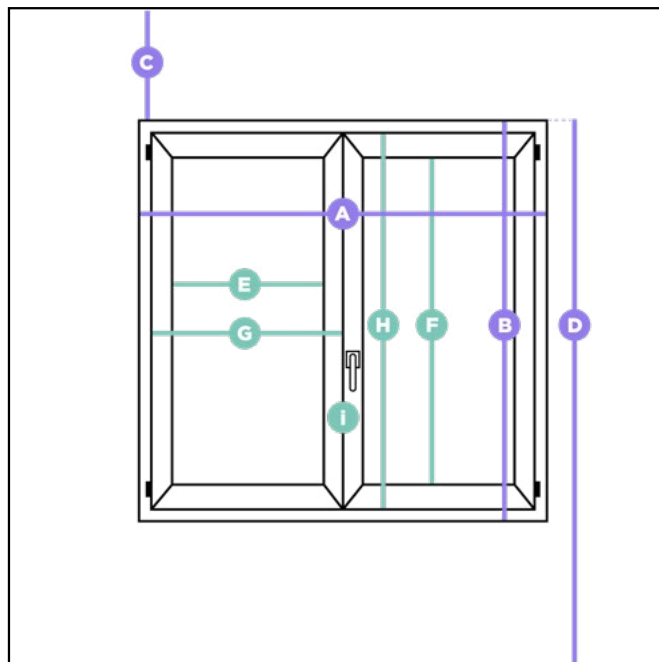

Vous installez votre store au-delà du cadre de la fenêtre :

- | | | |
|----------|---|----|
| A | La largeur de la fenêtre | cm |
| B | La hauteur de votre fenêtre | cm |
| C | La hauteur du haut de la fenêtre jusqu'au plafond | cm |
| D | La hauteur du sol jusqu'en haut de votre fenêtre | cm |

Vous installez votre store sur la partie ouvrante de la fenêtre :

- | | | |
|----------|--|----|
| E | La largeur de votre vitre | cm |
| F | La hauteur de votre vitre | cm |
| G | La largeur d'un battant de fenêtre | cm |
| H | La hauteur d'un battant de fenêtre | cm |
| I | La distance entre la poignée et la vitre | cm |

**RENDEZ-VOUS
EN MAGASIN
POUR PARLER
DE VOTRE PROJET
À UN CONSEILLER
DE VENTE.**

Rendez-vous sur **MURS.com**